

РЕЧЬ НА КОНЧИКАХ ПАЛЬЦЕВ





Выдающийся русский просветитель XVIII века

Н. И. Новиков еще в 1782 г. утверждал, что "натуральное побуждение к действованию над вещами" у детей есть основное средство не только для получения знаний об этих вещах, но и для всего их умственного развития



НАУЧНО- ИСТОРИЧЕСКАЯ СПРАВКА.

Движения пальцев рук исторически, в ходе развития человечества, оказались тесно связанными с речевой функцией.

-  Первой формой общения первобытных людей были жесты; особенно велика здесь была роль руки - она дала возможность путем указывающих, очерчивающих и других движений развить тот первичный язык, с помощью которого люди объяснялись.
-  Позднее жесты стали сочетаться с возгласами, выкриками.
-  Прошли тысячелетия, пока развилась словесная речь, но она долгое время оставалась связанной с жестикуляторной речью (эта связь дает себя знать и у нас).
-  Все ученые, изучавшие деятельность детского мозга, психику детей, отмечают большое стимулирующее влияние функции руки.

МНЕНИЯ УЧЕНЫХ

- Невропатолог и психиатр В. М. Бехтерев писал, что движения руки всегда были тесно связаны с речью и способствовали ее развитию.
- Английский психолог Д. Селли также придавал очень большое значение "созидательной работе рук" для развития мышления и речи детей.
- В настоящее время учеными установлено, что уровень развития речи детей находится в прямой зависимости от степени сформированности тонких движений пальцев рук (М. М. Кольцова) и совершенствование речи непосредственно зависит от степени тренировки рук.



Бехтерев В. М.
академик, психиатр,
невролог, физиолог
(1857 – 1927)

ДВИГАТЕЛЬНАЯ ПРОЕКЦИЯ КИСТИ РУКИ В ЧЕЛОВЕЧЕСКОМ МОЗГЕ

Карта речевых зон
У. Пенфилда

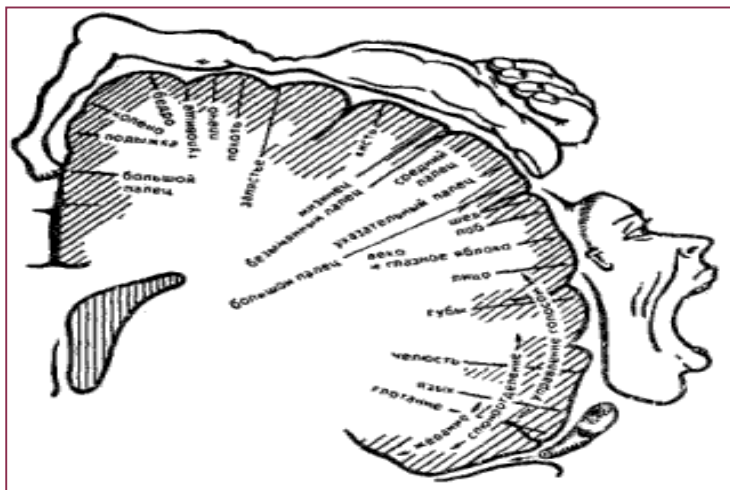

Величина проекции кисти и ее близость к моторной речевой зоне говорят о том, что тренировка тонких движений пальцев рук оказывает большое влияние на развитие активной речи ребенка.

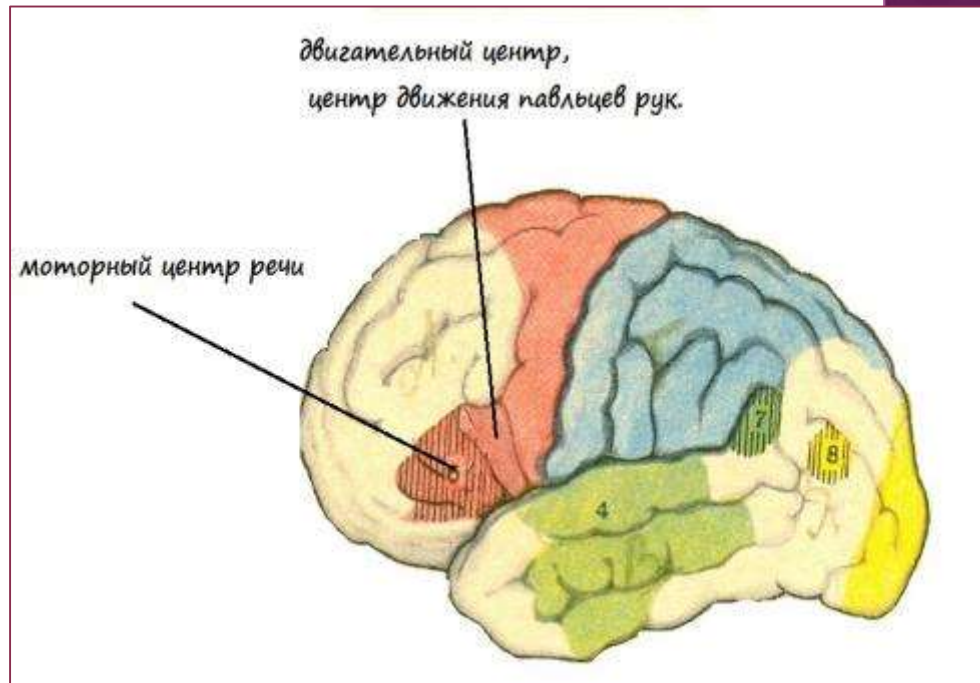

Двигательный центр движения пальцев рук и моторный центр речи в мозге человека

Определение уровня развития тонкой моторики рук

○ Дети до 3-х лет:

«Сделай как я» - покажи один пальчик, потом два пальчика, три пальчика;

○ Дети старше трех лет:

- «Колечко» - соединить указательный и большой пальцы на одной руке,
- «Гусь» - указательный, средний, безымянный пальцы и мизинец соединить с большим пальцем, изображая голову гуся;
- «Кошечка» - две ладони одновременно сжать в кулачки и поставить на стол, затем одновременно выпрямить пальцы и прижать ладони к столу,
- «Зайчик» - указательный и средний пальцы вытянуть вверх, мизинец и безымянный прижать к ладони большим пальцем.

РЕЗУЛЬТАТЫ ТЕСТА

◎ Говорящие дети:



удаются все или почти все упражнения;



изолированные движения пальцев рук не вызывают затруднений

◎ Не говорящие или плохо говорящие дети:



пальцы напряжены, сгибаются и разгибаются только вместе или пальцы вялые

3. ПАЛЬЧИКОВЫЕ ИГРЫ

○ Массаж кистей рук и пальцев.

- поглаживать и растирать ладони вверх-вниз;
- разминать и растирать каждый палец вдоль, затем - поперек;
- растирать пальчики спиралевидными движениями



◎ Пассивное выполнение упражнений

(взрослый сгибает и разгибает пальцы ребенка, совершает ими энергичные движения):

- сжимать пальцы в кулачок и разгибать;
- сгибать и разгибать каждый пальчик по отдельности;



○ Упражнения с использованием различных предметов (начиная с 10 месяцев и старше)

 катать между ладошками и пальцами шарики разного размера, палочки, специальные массажные мячики, карандаши с гранями, круглую расческу для волос и т.д.)

 сделайте «Сухой бассейн», насыпьте в глубокую миску горох, спрячьте в нем мелкие игрушки и предложите ребенку их найти;



✌️ перекладывать из одной коробки в другую разные мелкие предметы, удерживая их двумя пальцами: большим и указательным, большим и средним, большим и безымянным и т.д. (бусины, пуговицы, перебирать разноцветную фасоль, горох и т.д.);

✌️ открывать и закрывать разные коробочки, спичечные коробки, откручивать и закручивать крышки на флаконах, на баночках из-под крема;

✌️ застегивать и расстегивать пуговицы, кнопки, молнии на одежде;

✌️ завязывать и развязывать шнурки;

✌️ раскладывать счетные палочки, строить домики из них.

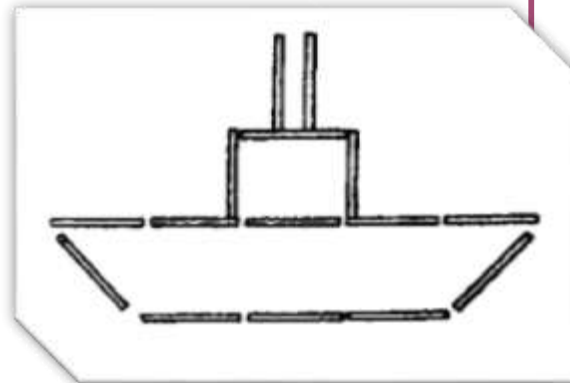

Упражнения для кистей рук (с 2 - 3 лет)

«ФОНАРИКИ»

Ладони расположить перед собой, выпрямить и раздвинуть пальцы. Сжимать и разжимать пальцы на обеих руках одновременно или поочередно.

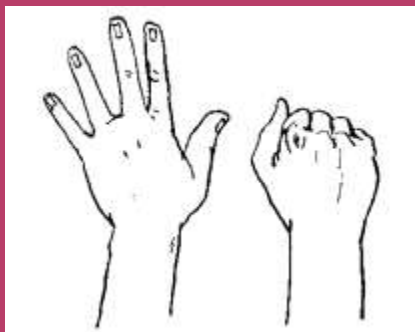

«ШАРИК»

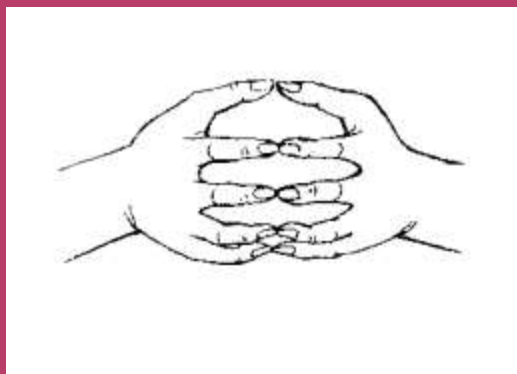
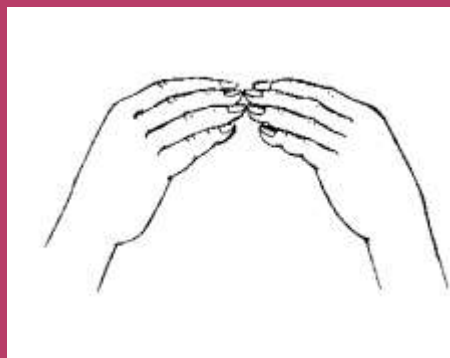

«ПЕЧЁМ БЛИНЫ»

Попеременно касаться поверхности стола тыльной стороной руки и ладонью (двумя руками одновременно, попеременно)

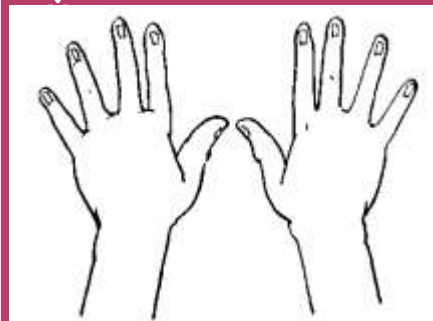

○ Выполнение фигурок из пальцев

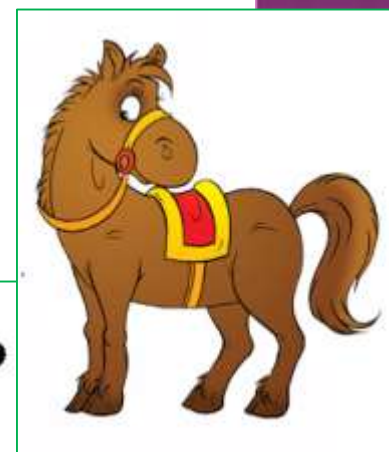
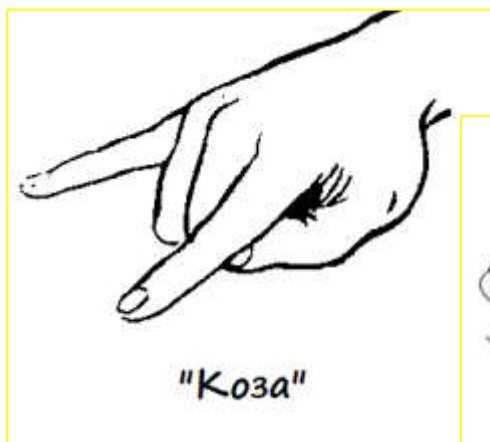
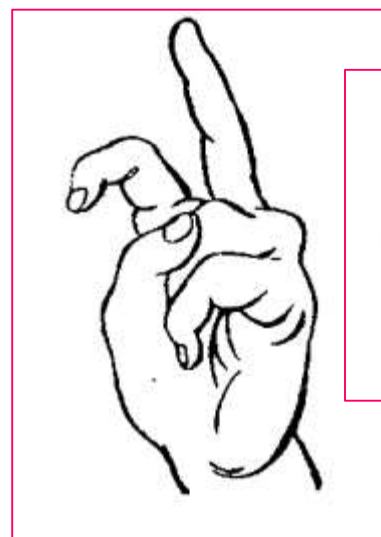

◎ Динамические упражнения для пальцев рук.

«МОЯ СЕМЬЯ»

Попеременно
массируем пальцы
руки, на последней
строке сжимаем и
разжимаем кулачки

*Этот пальчик - мамочка,
Этот пальчик - папочка,
Этот пальчик - бабушка,
Этот пальчик - дедушка,
Этот пальчик - я.
Вот и вся моя семья!*

«ПАЛЬЧИК-МАЛЬЧИК»

Пальцы сжаты в
кулачок, поочерёдно
разгибать пальчики,
начиная с мизинца.

*- Пальчик - мальчик, где ты
был?
- С этим братцем в лес ходил
С этим братцем щи варил,
С этим братцем кашу ел,
С этим братцем песни пел!*

СЕНСОРНАЯ КОРОБОЧКА - ЭТО УНИВЕРСАЛЬНАЯ РАЗВИВАЮЩАЯ ИГРУШКА ДЛЯ ДЕТЕЙ. ТОЧНЕЕ ЭТО ПРОСТО ЕМКОСТЬ С КАКИМ-НИБУДЬ НАПОЛНИТЕЛЕМ, ГЛАВНОЕ НАЗНАЧЕНИЕ КОТОРОЙ - ДАТЬ ВОЗМОЖНОСТЬ ДЕТЯМ ТРОГАТЬ



СЕНСОРНАЯ КОРОБОЧКА РАЗВИВАЕТ МЕЛКУЮ МОТОРИКУ,
ВЛИЯЮТ НА РАЗВИТИЕ РЕЧИ, ТРЕНИРУЮТ УСИДЧИВОСТЬ,
СОСРЕДОТОЧЕННОСТЬ И ВНИМАНИЕ.



РЕКОМЕНДАЦИИ

Пальчиковую гимнастику необходимо выполнять регулярно, по несколько минут в день и тогда она будет эффективной.

Игры и упражнения с пальчикам не только стимулируют речевое развитие, но и развивают память, внимание, воображение, готовят руку ребёнка к овладению письмом.